

НАРЪЧНИК ЗА ЕКСПЛОАТАЦИЯ

НАРЪЧНИК ЗА ЕКСПЛОАТАЦИЯ КЛИМАТИК (Тип за стенен монтаж)

Преди използването на този продукт, прочетете изцяло тези инструкции и запазете този наръчник за бъдещи справки.

Български



МОДЕЛ:

* Запишете името на модела.
(Вижте го от енергийния етикет.)

Съдържание

1. ПРЕДПАЗНИ МЕРКИ	1
2. ПОДГОТОВКА.....	2
3. НАИМЕНОВАНИЕ НА ЧАСТИТЕ	3
3.1. Вътрешен модул	3
3.2. Дистанционно управление	3
3.3. Поставяне на батериите	5
4. ОСНОВНИ ДЕЙНОСТИ	5
5. НАСТРОЙКИ НА ВЪЗДУШНИЯ ПОТОК	5
5.1. Настройване на скоростта на вентилатора	5
5.2. Настройване на посоката на въздушния поток	5
6. РАБОТА С ТАЙМЕРИТЕ	6
6.1. Седмичен таймер	6
6.2. Включващ таймер или изключващ таймер	7
6.3. Програмируем таймер.....	7
6.4. Таймер за сън	7
7. ЕНЕРГОСПЕСТЯВАЩИ ФУНКЦИИ	7
7.1. Режим Икономичен.....	7
7.2. Сензор за присъствие за енергоспестяване	7
7.3. Контролиране на вентилатора за спестяване на енергия....	8
8. ДРУГИ ОПЕРАЦИИ	8
8.1. Режим Мощен	8
8.2. Работа в режим за ниско ниво на шум на външния модул... 8	
8.3. Работа в режим 10 °C Отопление	8
9. НАСТРОЙКИ НА ИНСТАЛИРАНЕТО	9
9.1. Настройка на персонализиран код на дистанционното управление	9
10. ПОЧИСТВАНЕ И ГРИЖА.....	9
11. ОБЩА ИНФОРМАЦИЯ	11
12. ОПЦИОНАЛНИ ЧАСТИ.....	11
12.1. Дистанционно управление с кабел	11
12.2. Управление чрез безжична LAN мрежа	11
13. ОТСТРАНЯВАНЕ НА ПРОБЛЕМИ	13

1. ПРЕДПАЗНИ МЕРКИ

За да предотвратите наранявания на персонал или материални щети, прочетете внимателно този раздел, преди да използвате продукта и се уверете, че следват предпазните мерки за безопасност. Неправилната експлоатация поради неспазването на тези инструкции, може да причини вреда или щети, сериозността на които е класифицирана, както следва:



ПРЕДУПРЕЖДЕНИЕ

Този знак предупреждава за опасност от смърт или сериозно нараняване.



ВНИМАНИЕ

Този знак предупреждава за нараняване или увреждане на имущество.



Тази маркировка указва ЗАБРАНЕНО действие.



Тази маркировка указва ЗАДЪЛЖИТЕЛНО действие.

Обяснение на символите, поставени върху вътрешния или външния модул.



ПРЕДУПРЕЖДЕНИЕ

Този символ показва, че продуктът използва запалим хладилен агент. Ако има изтичане на хладилния агент и той бъде изложен на външен източник на пламък, има риск от пожар.



ВНИМАНИЕ

Този символ показва, че наръчникът за експлоатация трябва да бъде прочетен внимателно.



ВНИМАНИЕ

Този символ показва, че с това оборудване трябва да боравят членове на сервизен персонал, които са се консултирали с наръчника за монтиране.



ВНИМАНИЕ

Този символ показва, че информацията е налична, например в наръчника за експлоатация или наръчника за монтиране.



ПРЕДУПРЕЖДЕНИЕ





- Този уред трябва да бъде монтиран, използван и съхраняван в стая с площ по-голяма от X м².

Количество зареден хладилен агент M (кг)	Минимална площ на стаята X (м ²)
M ≤ 1,22	-
1,22 < M ≤ 1,23	1,45
1,23 < M ≤ 1,50	2,15
1,50 < M ≤ 1,75	2,92
1,75 < M ≤ 2,0	3,82
2,0 < M ≤ 2,5	5,96
2,5 < M ≤ 3,0	8,59
3,0 < M ≤ 3,5	11,68
3,5 < M ≤ 4,0	15,26



(IEC 60335-2-40)

- Този продукт не съдържа части, които могат да се сервизират от потребителя. Винаги се консултирайте с оторизиран сервизен персонал за ремонт, монтаж и преместване на този продукт. Неправилен монтаж или работа могат да причинят теч, токов удар или пожар.
- В случай на неизправност, като миризма на изгоряло, незабавно спрете работата на климатика и разкачете всички електрозахранвания като изключите електрическия прекъсвач или разкачете захранващия щепсел. След това се консултирайте с оторизиран сервизен персонал.
- Внимавайте да не повредите електрозахранващия кабел. Ако той бъде повреден, следва да бъде заменен само от оторизиран сервизен персонал, за да се избегне инцидент.
- При подозрение, че има теч на хладилен агент, откритият огън трябва да се премахне или изгаси, след което се консултирайте с оторизиран сервизен персонал.
- При гръмотевична буря или знаци за предстоящи мълнии, изключете климатика чрез дистанционното управление и избягвайте докосването на продукта или електрическия източник, за да предотвратите рисковете от токов удар.
- Този продукт трябва да бъде съхраняван в стая, в която няма постоянно действащи източници на запалване (например: открит огън, работещ газова уред или работеща електрическа печка).
- Продуктът трябва да бъде съхраняван в добре вентилирана зона.
- Имайте предвид, че е възможно хладилните агенти да нямат мирис.
- Този продукт трябва да бъде съхраняван по начин, предотвратяващ възникването на механични повреди.
- Изхвърлянето на продукта трябва да бъде извършено по правилния начин съгласно националните или регионалните разпоредби.
- При транспортиране или преместване на вътрешния модул тръбите трябва да бъдат покрити със стенната скоба, за да се предпазят. Не местете продукта като го държите за тръбите на вътрешния модул. (Натискът, приложен върху фитингите на тръбите, може да доведе до изтичане на запалим газ по време на работа).

ПРЕДУПРЕЖДЕНИЕ

-  Този продукт не е предназначен за използване от лица (включително деца) с намалени физически, сензорни или ментални способности, или нямащи опит и познания, освен ако те не са под надзор или инструктирани относно ползването на уреда от лицата, отговорни за тяхната безопасност. Децата трябва да бъдат наблюдавани, за да сте сигурни, че не си играят с продукта.
- Изхвърлете опаковъчните материали по безопасен начин. Накъсайте и изхвърлете найлоновите опаковки, така че деца да не могат да си играят с тях. Има опасност от задушаване, ако децата си играят с оригиналните найлонови опаковки.
-  Не монтирайте климатика в зона, където има минерално масло, като например фабрика, или в зона, където има голямо количество разсипани мазнини или пара, като например кухня.
- Не стартирайте и не спирайте работата на продукта като вкарвате или изкарвате щепсела или като включвате или изключвате прекъсвача на веригата.
- Не използвайте възпламеними газове в близост до този продукт.
- Не се излагайте директно на въздушния поток за дълго време.
- Не вмъквайте пръстите си или каквито и да е предмети в изходния порт или смукателната решетка.
- Не работете с мокри ръце.
- Не използвайте други средства за ускоряване процеса на размразяване или за почистване на този продукт освен тези, които са препоръчани от производителя.
- Не го пробивайте и не го горете.

ВНИМАНИЕ

-  От време на време проветрявайте по време на употреба.
- Винаги работете с продукта при монтирани въздушни филтри.
- Уверете се, че всякакво електронно оборудване е поне на 1 м. от продукта.
- Разкачете всички захранващи кабели, когато не използвате продукта за продължителен период от време.
- След дълъг период на употреба проверете окачването на вътрешен модул, за да предотвратите падането му.
- Посоката на въздушния поток и стайната температура трябва да бъдат отчетени правилно, когато използвате този продукт в стая с бебета, деца, стари или болни лица.
- Поддържайте чисто и подредено около външен модул на климатика, не поставяйте вещи около него. Всеки обект, който блокира или влиза от изходния порт, може да доведе до неизправност на продукта.
-  Не насочвайте въздушния поток към камини или други отоплителни уреди.
- Не блокирайте и не покривайте смукателната решетка и изходния порт.
- Не упражнявайте какъвто и да натиска върху радиаторните жалузи.
- Не се катерете по този продукт, не поставяйте предмети върху него и не окачвайте предмети.
- Не поставяйте каквито и да е електрически продукти или домакински вещи под този продукт. Капещият от този продукт конденз може да ги навлажни и може да причини щети или неизправности на Вашата собственост.
- Не излагайте този продукт директно на вода.
- Не използвайте този продукт за запазване на храна, растения, животни, прецизна техника, предмети на изкуството или други предмети. Това може да причини влошаване на качествата на тези продукти.
- Не излагайте животни или растения директно на въздушния поток.
- Не пийте дренажната вода от климатика.
- Не дърпайте електрозахранващия кабел.

ВНИМАНИЕ

-  Когато поддържате продукта, не докосвайте алуминиевите жалузи на вградения топлообменник в него, за да избегнете нараняване.
- Не стойте върху нестабилна платформа, когато почиствате продукта. Може да го съборите и да се нараните.



Този продукт съдържа флуорирани парникови газове.

2. ПОДГОТОВКА

ПРЕДУПРЕЖДЕНИЕ

-  Обърнете внимание да предотвратите инцидентното поглъщане на батериите от бебета и малки деца.

ВНИМАНИЕ

-  Ако изтекла от батериите течност влезе в контакт с кожата ви, очите или устата, незабавно промийте обилно с чиста вода и се консултирайте с лекар.
- Изтощените батерии трябва да бъдат отстранявани незабавно и да бъдат изхвърляни съгласно местните закони и регламенти.
-  Не се опитвайте да презареждате сухи батерии.
- Не използвайте сухи батерии, които са били презареджани.

Аксессуары на вътрешен модул

Проверете дали следните аксесоари са включени.



Как се използва държача на дистанционното управление



3. НАИМЕНОВАНИЕ НА ЧАСТИТЕ

⚠ ВНИМАНИЕ



За правилно предаване на сигнала между дистанционното управление и вътрешния модул, дръжте приемника далеч от:

- Директна слънчева светлина ли други източници на силна светлина
- Телевизионен екран с плосък екран

В стаи с симултанно флуоресцентно осветление, като инвертерен тип, сигналът може да бъде предаван правилно. В такъв случай се консултирайте с магазина, от който сте закупили продукта.

3.1. Вътрешен модул

📶 : Инструкцията е във връзка с управлението чрез безжична LAN мрежа (по избор).

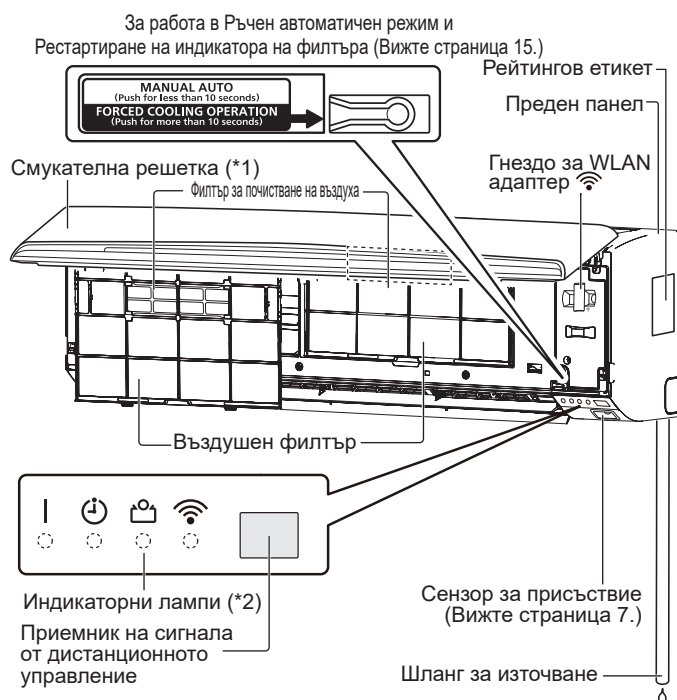

*1: Преди стартиране на работата се уверете, че смукателната решетка е напълно затворена. Непълното затваряне може да окаже влияние върху правилната функциониране или работа на климатика.

*2: Индикаторните лампи светват при следните условия.

	Име	Цвят	Работа или състояние
	Работа	Зелено	Нормална работа
🕒	Таймер	Оранжево	Работа на таймера
🏠	Икономичен	Зелено	Режим Икономичен Режим 10 °C Отопление
📶	WLAN	Оранжево	Активирано е управление чрез безжична LAN мрежа.

3.2. Дистанционно управление

Когато използвате допълнителното дистанционно управление, външният вид и процедурата на работа може да се различават.

За повече информация вижте наръчника за експлоатация на всяко дистанционно управление.

* : Настройката трябва да бъде извършена при активен екран на дисплея за всяка една функция.

| : Бутонът може да се използва само когато климатикът е включен.

📶 : Инструкцията е във връзка с управлението чрез безжична LAN мрежа (по избор).

Предавател на сигнала

Насочете го точно към приемника на вътрешния модул.

- Работният обхват е около 7 м.
- [▲] ще се появи, когато сигналът бива излъчван.
- Вътрешният модул ще излъчи звуков сигнал, когато приеме сигнала както трябва. Ако не се чуе сигналът, натиснете бутона отново.

Дисплей на дистанционно управление

В този раздел са показани и описани всички възможни показания. При реална работа дисплеят е свързан с работата на бутона и само показва необходимите показатели за всяка настройка.

За основни дейностиВижте страница 5.



Стартира или спира работата на климатика.

MODE

Сменя работния режим.



TEMP.



Променя настройката за температурата.



За работа в режим с 10°C ОтоплениеВижте страница 8.



Активира режим 10 °C Отопление.

За работа в енергоспестяващ режим Вижте страница 7.



Активиране или спиране на режим Икономичен.



Активиране или спиране на енергоспестяващия режим, който използва сензор за присъствие.

За работа в режим за ниско ниво на шум на външния модул ...Вижте страница 8.



Активиране или спиране на режима за ниско ниво на шум на външния модул.

Не натискайте този бутон при нормално ползване. Той дава началото на пробното пускане (което е предназначено за използване само от оторизиран сервизен персонал).

БЕЛЕЖКА: Ако стартирате пробното пускане неумишлено, натиснете 🕒, за да го прекратите.

⚠ ВНИМАНИЕ

- За да предотвратите неизправност или щети на дистанционното управление:
 - Поставете дистанционното управление, където няма да бъде изложено на директна слънчева светлина или прекалено нагриване.
 - Отстранете батериите от продукта, който няма да се използва за дълго.
- Препятствия като завеси или стени между дистанционното управление и вътрешния модул могат да повлияят на правилното предаване на сигнала.
- Не удряйте силно дистанционното управление.
- Не поливайте с вода дистанционното управление.

За режим МощенВижте страница 8.

POWERFUL Активиране или спиране на режим Мощен. |

За настройките на въздушния потокВижте страница 5.

FAN	Управлява оборотите на вентилатора.	*
SWING	Задава автоматично движение на жалюзите.	*
SET	Контролира въздушния поток в посока наляво/надясно.	
SET	Контролира вертикалната посока на въздушния поток.	

За дейности с таймерВижте страница 6.

WEEKLY	Активиране или спиране на седмичния таймер.	
ON/OFF	Активиране или спиране на включващия се таймер, изключващия се таймер или програмируемия таймер.	
SLEEP	Активиране или спиране на таймера за сън.	
TIMER SETTING	Стартира настройката на таймера.	
SEND	Изпраща настройката на таймера или часовника до вътрешния модул.	*
SEND	Чрез натискане и задържане се влиза в режим за настройване на безжична LAN мрежа. (Вижте страница 12.)	📶
NEXT	Препраща настройката на таймера или часовника до следващата стъпка.	
BACK ON/OFF	Връща настройката на таймера или часовника до предходната стъпка.	
BACK ON/OFF	Чрез задържане на бутона натиснат се активира или деактивира управлението чрез безжична LAN мрежа. (Вижте страница 12.)	📶
SELECT	Настройва стойността на настройката на таймера или часовника.	
CLOCK ADJUST	Стартира настройката на часовника.	

След смяна на батериите

RESET • Натиснете този бутон, както е показано на следващата фигура. Използвайте предната част на химикал или друг тънък предмет.



3.3. Поставяне на батериите

Вид батерии: R03/LR03/AAA x 2

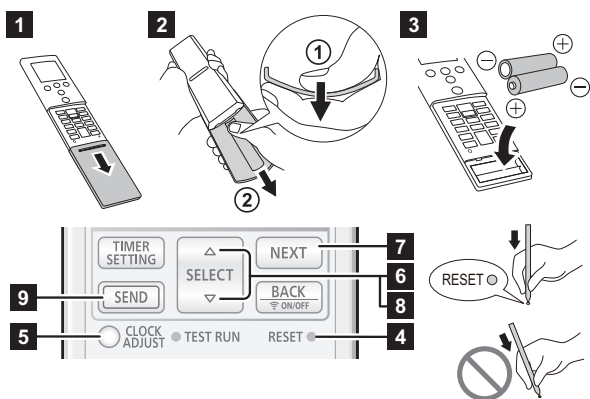

- Издърпайте капака по посока на стрелката и го отворете, докато не се застопори.
- Отстраняване на капака.
 - Обърнете дистанционното управление, натиснете задната страна на капака и отстранете зъбците, като изкривите капака.
 - Издърпайте по посока на стрелката, докато изкривявате капака.
- Поставете батериите както е показано на горната фигура.
- Натиснете този бутон, както е показано на горната фигура. Използвайте предната част на химикал или друг тънък предмет.
- Натиснете **CLOCK ADJUST**, за да започнете настройката на деня от седмицата и часа.
- Натиснете **SELECT** ($\Delta \nabla$), за да зададете деня от седмицата (от понеделник до неделя).
- Натиснете **NEXT**, за да продължите.
- Натиснете **SELECT** ($\Delta \nabla$), за да настроите часовника. Натиснете бутоните, за да промените часовника с една минута. Натиснете и задръжте бутоните, за да промените часовника с 10 минути.

* Чрез натискане на **TEMP** ($\odot \odot$), индикаторът за време може да бъде променен от 24-часов до 12-часов часовник.
- Натиснете **SEND**, за да завършите настройката. Бъдете близо до вътрешния модул. Ако натиснете бутона от разстояние, настройките може да не са правилно изпратени.
- Поставете и затворете капака.

ЗАБЕЛЕЖКИ:

- Използвайте само указания тип батерии.
- Не смесвайте батерии от различни типове или нови и използвани батерии.
- При нормална експлоатация батериите издържат около 1 година.
- Ако обхватът на действие на дистанционното управление намалее значително, сменете батериите и натиснете **RESET**, както е показано на горната фигура.

4. ОСНОВНИ ДЕЙНОСТИ

3 стъпки за стартиране на работата

- Натиснете **ON/OFF**, за да стартирате или спрете работата.
- Натиснете **MODE**, за да изберете работния режим. Работният режим се променя както следва.

AUTO → COOL → DRY → FAN → HEAT
(Автоматично) (Охлаждане) (Изсушаване) (Вентилация) (Отопление)
- Натиснете **TEMP** ($\odot \odot$), за да зададете желаната температура. Температурата се променя на стъпки през 0,5 °C.

Диапазон на задаваната температура

Автоматично/Охлаждане/Изсушаване	18,0 - 30,0 °C
Отопление	16,0 - 30,0 °C

ЗАБЕЛЕЖКИ:

- В режим Охлаждане или Изсушаване,
 - задайте температурата да е по-висока от настоящата температура в стаята.
 - вентилаторът на вътрешния модул може да спира периодично, за да извършва Контролиране на вентилатора за пестене на електричество, което позволява работа при режим на енергоспестяване чрез спиране на вентилатора на вътрешния модул, когато външният модул е спрян. При първоначална настройка тази функция е активирана. За деактивиране на функцията, вижте "7.3. Контролиране на вентилатора за пестене на енергия".
- В режим Отопление,
 - задайте температурата да е по-висока от настоящата температура в стаята.
 - в началото на операцията вентилаторът на вътрешния модул се върти с много ниска скорост в продължение на 3-5 минути.
 - Автоматичният режим на размразяване изключва режима Отопление, когато е необходимо.
- В режима Вентилация няма опция за контрол на температурата.

Превключване на температура

- Натиснете **ON/OFF** докато се покаже само часовникът.
- Натиснете и задръжте **TEMP** (\odot) за повече от 5 секунди. Настоящата температура ще се покаже. (Фабрична настройка: °C)
- Натиснете **TEMP** ($\odot \odot$), за да превключите температурата. (°C ↔ °F)
- Натиснете **ON/OFF**, за да завършите настройката. Ако не натиснете бутона за 30 секунди, ще бъде зададена изписаната температура.

5. НАСТРОЙКИ НА ВЪЗДУШНИЯ ПОТОК

5.1. Настройване на скоростта на вентилатора

- Натиснете **FAN**, за да контролирате скоростта на вентилатора. Скоростта на вентилатора се променя както следва.



(Автоматично) (Високо) (Средно) (Ниско) (Тихо)

Когато е избрано **AUTO**, скоростта на вентилатора зависи от работните условия.

За да се увеличи ефектът на почистване на въздуха, задайте скоростта на вентилатора на Високо.

5.2. Настройване на посоката на въздушния поток

За повече информация относно диапазоните на въздушния поток, вижте "Диапазони на въздушния поток".

Настройка на вертикалната посока на въздушния поток

- Натиснете **SET**, за да регулирате вертикалната посока на въздушния поток.

Настройка на хоризонталната посока на въздушния поток

- Натиснете **SET**, за да регулирате посоката на въздушния поток вляво/вдясно.

Функция Раздвижване на жалюзите

- Натиснете **SWING**, за да изберете операция Раздвижване на жалюзите.

Раздвижване на жалюзите се променя както следва.



БЕЛЕЖКА: Функция Раздвижване може да спре временно, когато вентилаторът в модула се върти с много ниска скорост или е спрян.

Диапазон на въздушния поток

Вертикална посока на въздушния поток

Промяна чрез SET	
Охлаждане, Изсушаване	1 ↔ 2 ↔ 3 (↔ 4 ↔ 5 ↔ 6)
Отопление, вентилатор	1 ↔ 2 ↔ 3 ↔ 4 ↔ 5 ↔ 6
Функция Раздвижване на жалюзите чрез SWING	
Охлаждане, Изсушаване	1 ↔ 4
Отопление	3 ↔ 6
Вентилатор *	1 ↔ 4 или 3 ↔ 6

* Диапазона на функцията Раздвижване на жалюзите зависи от посоката на въздушния поток, зададени преди функцията Раздвижване на жалюзите.

ЗАБЕЛЕЖКИ:

- Не местете ръчно жалузите.
- В режимите Автоматично или Отопление посоката на въздушния поток ще остане в позиция 1 за известно време след пускането на режима.
- В режимите Охлаждане или Изсушаване посоката на въздушния поток надолу може да се промени нагоре, както следва. Тази функция предотвратява капки от кондензация и щети по имота.
Състояние: Позиция 4-6 се запазва за 20 минути
Движение на въздуха регулирано до: Позиция 3

Движение на въздуха вляво и вдясно

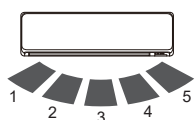

Промяна чрез [SET]	1 ⇌ 2 ⇌ 3 ⇌ 4 ⇌ 5
Функция Раздвижване на жалузите чрез [SWING]	1 ↔ 5

БЕЛЕЖКА: При работа в Автоматичен режим, не можете да промените посоката на въздушния поток известно време от началото на операцията.

6. РАБОТА С ТАЙМЕРИТЕ

БЕЛЕЖКА: Когато индикаторът [☺] на вътрешния модул премигва, настройте отново часовника и таймера. Това премигване показва, че вътрешният часовник е станал неточен поради прекъсване в захранването. (Вижте страница 11.)

■ Процедура за настройка на таймера

Преди да настроите таймера настройте часовника. (Вижте "3.3. Поставяне на батериите").

1. Натиснете [TIMER SETTING].
Ще започне да мига [WEEKLY] на дисплея на дистанционното управление.
2. Натиснете [SELECT] (△▽), за да изберете работа, зададена с таймер.
Работата с таймера ще се промени както следва.

[WEEKLY]	Седмичен таймер	Позволява да задавате графици за работа с до 4 настройки за всеки ден от седмицата.
[ON/OFF [ON]]	Включващ таймер	Стартира операцията, когато вие пожелаете.
[ON/OFF [OFF]]	Изключващ таймер	Спира операцията, когато вие пожелаете.
[ON/OFF [ON/OFF]]	Програмираем таймер	Действа като комбинация от включващия таймер и изключващия таймер.
[SLEEP]	Таймер за сън	Помага да спите комфортно, като постепенно намалява мощността на климатика.

3. Натиснете [NEXT].
 4. Настройва всяка работа, зададена с таймера.
За повече информация, вижте следните инструкции на всяка настройка на таймера.
 5. Натиснете [SEND], за да завършите настройката на таймера.
Бъдете близо до вътрешния модул.
- За да отмените настройката на таймера по време на работа, натиснете отново [TIMER SETTING].

6.1. Седмичен таймер

■ Информация за настройката

1. Изберете седмичен таймер от стъпка 2 на "Процедурата за настройка на таймера".
2. Натиснете [SELECT] (△▽), за да изберете номер на програма и ден от седмицата.
Избраният номер на програма (1~4) и денят от седмицата ще започнат да примигват.

MO	Понеделник
TU	Вторник
WE	Сряда
TH	Четвъртък
FR	Петък
SA	Събота
SU	Неделя

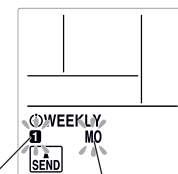

Номер на програма Ден от седмицата

3. Натиснете [NEXT].
4. Натиснете [SELECT] (△▽), за да изберете работа, зададена с таймер.

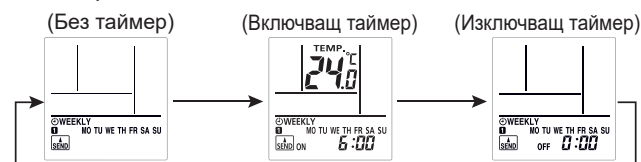

5. Натиснете [NEXT].
* Когато изберете "Без таймер" в стъпка 4, дисплеят на настройката ще се върне в стъпка 1.
6. Натиснете [SELECT] (△▽), за да зададете включващ или изключващ таймер.
7. Натиснете [NEXT].
* Когато изберете "Изключващ таймер" в стъпка 4, дисплеят на настройката ще се върне в стъпка 1.
8. Натиснете [SELECT] (△▽), за да зададете температурата.

Диапазон на задаваната температура

Авт., Охлаждане	18,0-30,0 °C
или режим	*Дори и ако зададете 10,0, 16,0 -17,5°C, Изсушаване: климатикът ще работи при 18,0°C.
Режим	10,0 или 16,0-30,0 °C
Отопление:	

9. Натиснете [NEXT].
Настройката на дисплея ще се върне в стъпка 1.
10. Натиснете [SEND], за да завършите настройката.
Бъдете близо до вътрешния модул.

БЕЛЕЖКА: Индикаторът [☺] на вътрешния модул няма да се включи, дори и настройката да е завършена.

- Ако желаете да се върнете на предходната стъпка, натиснете [BACK ON/OFF].
- За да проверите графика, използвайте [SELECT] (△▽), за да прегледате настройките за седмичен таймер в стъпка 1. За да приключите проверката, натиснете [TIMER SETTING].
- За да изключите седмичния таймер, натиснете [WEEKLY], когато [WEEKLY] бива показан на дисплея на дистанционното управление. Индикаторът ще изчезне.

ЗАБЕЛЕЖКИ:

- Режимите на работа ще са същите като режима, последно използван преди спирането на работата на климатика, затова операции от типа Охлаждане → Отопление → Охлаждане → Отопление не могат да бъдат задавани автоматично.
- Ако зададете един и същи час на включващия таймер и на изключващия таймер, то ще работи включващият таймер.
- Ако са зададени два включващи таймера с едно и също време, климатикът ще работи в последността, в която са зададени.
- Не можете да използвате седмичния таймер и другите таймери едновременно. Ако използвате включващ/изключващ таймер, програмираем таймер или таймерът за сън докато е активиран седмичният таймер, то седмичният таймер ще бъде изключен. В такъв случай активирайте седмичния таймер след като другият таймер приключи действието си.
- Ако е свързано дистанционното управление с кабел (опция), тази функция е ограничена.

■ Примери за седмичен таймер

Пример 1

	7:00	9:00	11:00	17:00	23:00
Понеделник до Петък	Програма 1 Вкл. 26°C	Програма 2 Изкл.		Програма 3 Вкл. 28°C	Програма 4 Изкл.
	Събуждане	Излизане за работа		Връщане вкъщи	Заспиване
Събота			(Няма настройки на таймера)		
Неделя	(Вкл.)	Програма 1 Изкл.	Програма 2 Изкл.	Програма 3 Изкл.	Програма 4 Изкл.

Пример 2: Можете да определите настройките на температурата, като използвате включващия таймер в седмичния таймер.

	7:00	9:00	17:00	23:00
Програма 1	Програма 2	Програма 3	Програма 4	
Вкл. 28°C	Вкл. 26°C	Вкл. 27°C	Вкл. 28°C	

6.2. Включващ таймер или изключващ таймер

- Изберете включващия таймер или изключващия таймер от стъпка 2 на "Процедурата за настройка на таймера".
- Натиснете **SELECT** ($\triangle \nabla$), за да зададете включващ или изключващ таймер.

При натискане на бутон: Времето ще се промени с +5/-5 минути.

Натискане и задържане на бутон: Времето ще се промени с +10/-10 минути.

- За да изключите включващия/изключващия таймер, натиснете **ON/OFF**, когато **ON/OFF** бива показван на дисплея на дистанционното управление. Индикаторът ще изчезне.

6.3. Програмируем таймер

- Задайте включващия таймер и изключващия таймер. (Вижте "6.2. Включващ таймер или изключващ таймер").
- Изберете програмируем таймер от стъпка 2 на "Процедурата за настройка на таймера".

Таймерът, чието настроено време е по-близо до настоящето време, работи пръв.

Редът на работа с таймера е показан, както следва:

Таймер	Индикатор на дисплея на дистанционното управление
Включващ-Изключващ таймер	ON \triangleright OFF
Изключващ-Включващ таймер	ON \triangleleft OFF

БЕЛЕЖКА: Можете да настроите програмируеия таймер само в рамките на 24 часа.

6.4. Таймер за сън

- Изберете таймера за сън от стъпка 2 на "Процедурата за настройка на таймера".
- Натиснете **SELECT** ($\triangle \nabla$), за да зададете време, докато операцията спре.

Всеки път, когато натиснете бутон, часът се сменя, както следва:



- За да изключите таймера за сън, натиснете **SLEEP**, когато **SLEEP** бива показан на дисплея на дистанционното управление. Индикаторът ще изчезне.

По време на действието на таймера за сън зададената температура се изменя по следния начин.

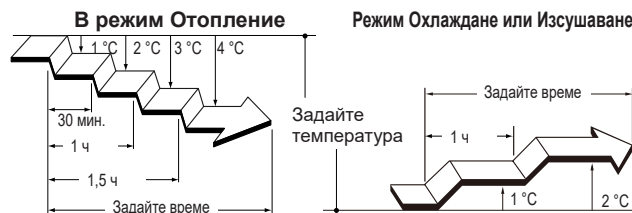

След изтичане на зададеното време, климатикът спира да работи.

БЕЛЕЖКА: Ако зададете час на включващия таймер или на изключващия таймер след като сте задали таймера за сън, таймерът за сън се отменя.

7. ЕНЕРГОСПЕСТЯВАЩИ ФУНКЦИИ

7.1. Режим Икономичен

Той спестява повече електричество от другите режими на работа, като променя зададената температура до умерена стойност.

☞ Натиснете **ECONOMY**, за да включите/изключите режима Икономичен.

Ще се включи индикаторът [, намиращ се на вътрешния модул.

Работен режим	Стайна температура
Охлаждане/Изсушаване	Няколко градуса повече от зададената температура
Отопление	Няколко градуса по-малко от зададената температура

ЗАБЕЛЕЖКИ:

- В режими Охлаждане, Отопление или Изсушаване максималната мощност при този режим е около 70% от обичайната.
- Този режим не може да бъде пускан, когато температурата бива наблюдавана чрез режим Автоматично.

7.2. Сензор за присъствие за енергоспестяване

! ПРЕДУПРЕЖДЕНИЕ

- ☞ Не използвайте тази функция, когато има само бебета, деца, възрастни или болни хора в стаята.

! ВНИМАНИЕ

- ☞ Не използвайте тази функция в сървърни помещения или други места, където няма никой в стаята.
- ☞ Не поставяйте големи предмети в близост до сензора за присъствие. Също така дръжте отоплителните тела извън обхвата на действие на сензора.

Когато няма никой в стаята, климатикът работи умерено, за да спести електричество.

(Тази функция е активирана при покупката на изделието.)

☞ За да промените настройките, натиснете **SENSOR**.

Докато енергоспестяващият режим е активиран, ще се включи **ENERGY SAVING** на дисплея на дистанционното управление.

ЗАБЕЛЕЖКИ:

- Следните програми ще изключат Енергоспестяващия режим.
 - Работа на таймера за сън
 - Режим 10°C Отопление
- Енергоспестяващият режим може да не работи, когато стайната температура е много различна от зададената температура, като например веднага след стартиране на операцията.

■ Информация за Енергоспестяващия режим

Сензорът за присъствие на вътрешния модул улавя движението на хора.

Ако няма никой в стаята за приблизително 20 минути, температурата ще бъде умерено променена.

Когато някой влезе в стаята, климатикът се връща към първоначалните настройки.

Работен режим	Стайна температура (Когато няма никой там)
Охлаждане/Изсушаване	По-висока от зададената температура (макс. +2°C)
Отопление	По-ниска от зададената температура (макс. -4°C)
Автоматичен	В зависимост от действащия режим (Охлаждане/Отопление/Изсушаване).

Обхват на улавяне на сензора за присъствие

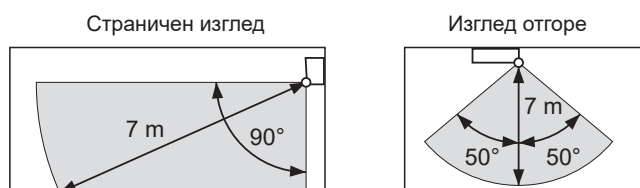

БЕЛЕЖКА: Щом като сензорът за присъствие улавя инфрачервена светлина, излъчвана от хора, улавянето може да е погрешно в следните ситуации.

Ситуации, при които сензорът може да улови, че няма никой в стаята, дори когато там има някой:

- Когато стайната температура е висока и разликата между телесната температура на хората е малка. (Като например, когато температурата е 30°C или по-висока през лятото.)
- Когато някой в стаята не се движи за дълго време.
- Когато някой е скрит зад диван, други мебели, стъкло или при сходни ситуации.
- Когато някой носи изключително дебели дрехи и е с обърнат гръб към сензора.



Ситуации, при които сензорът може да улови хора в стаята, дори когато там няма никой

- Когато из стаята се движи котка или куче.
- Когато вятър разлюлява пердетата или растения.
- Когато работят отоплителни тела, овлажнителни за въздух или електрични уреди като осцилиращи електрически вентилатори.

7.3. Контролиране на вентилатора за спестяване на енергия

Когато температурата в стаята достигне зададената температура при режим Охлаждане, вентилаторът на вътрешния модул започва да прави периодични паузи при въртенето си, за да бъде спестена енергия. (Тази функция е активирана при покупката на изделието.)

За да промените настройките, следвайте следните стъпки:

1. Натиснете , докато се покаже само часовникът на дисплея на дистанционното управление.
2. Натиснете и задръжте **[FAN]** за повече от 5 секунди.
Показан е текущият статус на контролиране на вентилатора (**FL**).
3. Натиснете **[TEMP]** , за да превключите между активен (**ON**) или спрян (**OFF**).
4. Натиснете , за да изпратите настройката до вътрешния модул.
Дисплеят ще се върне към оригиналния екран.

БЕЛЕЖКА: Ако не натиснете никакви бутони за 30 секунди след като **FL** е показан, **FL** ще се изключи. В този случай повторете настройката от стъпка 2.

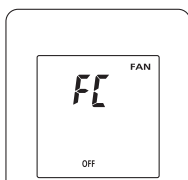

8. ДРУГИ ОПЕРАЦИИ

8.1. Режим Мощен

При режим Мощен климатикът ще работи при максимална мощност, което е удобно, когато искате помещението да се охлади или затопли бързо.

☞ Натиснете **POWERFUL** , за да включите/изключите режима Мощен.

При активирането му вътрешният модул ще излъчи 2 кратки звукови сигнала.

При деактивирането му вътрешният модул ще излъчи 1 кратки звукови сигнала.

Режимът Мощен ще се изключи автоматично в следните случаи:

- Режимът Мощен е в действие за определен период от време и температурата в стаята достига зададеното ниво при режимите Охлаждане, Изсушаване или Отопление.
- 20 минути след включване на режима Мощен.

ЗАБЕЛЕЖКИ:

- Посоката на въздушния поток и оборотите на вентилатора се управляват автоматично.
- Режимът Мощен не може да функционира едновременно с режима Икономичен.
- Режимът Мощен изключва следните операции. Ако следните операции са зададени, те ще започнат след като режимът Мощен приключи.
 - Работа в режим за ниско ниво на шум на външния модул
 - Енергоспестяващ режим
- Ако е свързано дистанционното управление с кабел (опция), тази функция е ограничена.

8.2. Работа в режим за ниско ниво на шум на външния модул

Работата в режим за ниско ниво на шум на външния модул намалява шума от външния модул. По време на тази операция броят на въртене на компресора намалява и вентилаторът на външния модул се върти бавно.

☞ Натиснете **OUTDOOR UNIT LOW NOISE** , за активиране или спиране на работата в режим за ниско ниво на шум на външния модул.

Докато работата в режим за ниско ниво на шум на външния модул е активиран, **LOW NOISE** е показан на дистанционното управление. Настройката се запазва, дори когато климатикът е изключен.

ЗАБЕЛЕЖКИ:



- Тази операция не може да бъде изпълнена едновременно с режим Вентилация, режим Изсушаване и режим Мощен.
- Ако е свързано дистанционното управление с кабел (опция), тази функция е ограничена.

8.3. Работа в режим 10 °C Отопление



Режимът 10 °C Отопление поддържа стайната температура на 10 °C, за да не се допусне прекалено охлаждане на помещението.

☞ Натиснете **10°C HEAT** , за да се активира режим 10 °C Отопление.

Вътрешният модул ще издаде един кратък сигнал и ще се включи индикаторът  на вътрешния модул.

☞ Натиснете , за да изключите климатика.
Индикаторът  ще изгасне.

ЗАБЕЛЕЖКИ:

- По време на режима 10°C Отопление само **SET**  и **SET**  е валидна.
- Когато температурата в стаята е достатъчно висока, този режим няма да се извършва.
- Ако е свързано дистанционното управление с кабел (опция), тази функция е ограничена.

9. НАСТРОЙКИ НА ИНСТАЛИРАНЕТО

9.1. Настройка на персонализиран код на дистанционното управление

Като зададете персонализиран код на вътрешния модул и дистанционното управление, можете да уточните климатика, който се контролира от дистанционното управление.

Когато два или повече климатика са в стаята и желаете да ги управлявате поотделно, задайте персонализиран код (възможни са 4 селекции).

БЕЛЕЖКА: Ако персонализираните кодове са различни между вътрешния модул и дистанционното управление, вътрешният модул не може да получава сигнал от дистанционното управление.

Как да зададете персонализиран код на дистанционното управление

1. Натиснете **(b)**, докато се покаже само часовникът на дисплея на дистанционното управление.
2. Натиснете и задръжте **MODE** за повече от 5 секунди.
Текущият персонализиран код ще бъде показан (първоначално зададен на A).
3. Натиснете **TEMP** (**⊙**), за да промените персонализиран код между A (A) ↔ B (b) ↔ C (c) ↔ D (d).
* Свържете персонализиран код на дисплея с този на климатика.
4. Натиснете **MODE** отново.
Персонализиран код ще бъде зададен. Дисплеят ще се върне към дисплея на часовника.

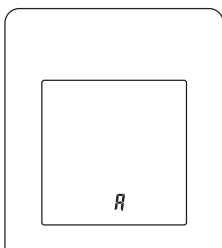

- За да промените персонализиран код на климатика, свържете се с оторизиран сервизен персонал (първоначално зададен на A).
- Ако не натиснете произволен бутон за 30 секунди след като персонализиран код е показан, дисплеят се връща към дисплея на часовника. В този случай повторете настройката от стъпка 2.
- В зависимост от дистанционното управление, персонализиран код може да се върне на A, при смяна на батериите. В този случай нулирайте персонализиран код, ако е необходимо. Ако не знаете персонализиран код на климатика, изпробвайте всеки един код, докато не намерите кода, който задейства климатика.

10. ПОЧИСТВАНЕ И ГРИЖА

⚠ ВНИМАНИЕ

- Преди почистване на този продукт се уверете, че сте го изключили и разкачили всички електрически захранвания.
- Преди стартиране на работата се уверете, че смукателната решетка е напълно затворена. Непълното затваряне на смукателната решетка може да има влияние върху правилната работа или характеристиките на климатика.
- Внимавайте да не изпуснем решетката за сладки.
- Ако за почистването на филтъра е необходима работа на голяма височина, консултирайте се с оторизиран сервизен персонал.
- Когато монтирате или поддържате модула, не докосвайте алуминиевите жалузи на вградения топлообменник във вътрешния модул, за да избегнете нараняване.
- Не излагайте вътрешния модул на течни инсектициди или спрей за коса.
- Не стойте на хлъзгава, неравна или нестабилна повърхност, когато поддържате модула.

Филтри за почистване на въздуха

(Ябълково-катехинов филтър, йонно-дезодориращ филтър)

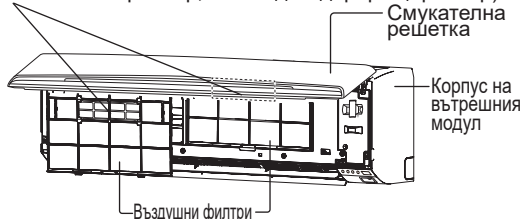

Честотата на почистване е посочена в следната таблица.

Какво трябва да се направи		Честота
Корпус на вътрешния модул	Почистване	Когато забележите
Въздушен филтър	Почистване	Всеки 2 седмици
Ябълков катехинов филтър (UTR-FA13-1)  (Бяло)	Смяна	На всеки 3 месеца
Йонно-дезодориращ филтър (UTR-FA13-2)  (Светло син)	Почистване	На всеки 3 месеца
	Смяна	На всеки 3 години

* Филтрите за почистване на въздуха се продават отделно. Когато ги смените, свържете се с магазина, от който сте закупили продукта.

Почистване на корпуса на вътрешния модул

ЗАБЕЛЕЖКИ:

- Не използвайте вода, по-гореща от 40 °C.
- Не използвайте драскащи почистващи препарати, летливи разтворители като бензол или разреждател.

1. Почистете внимателно корпуса на вътрешния модул с мека кърпа, навлажнена с топла вода.
2. Избършете внимателно корпуса на вътрешния модул със суха и мека кърпа.

Почистване на смукателната решетка

■ Махане на смукателната решетка

1. Отворете смукателната решетка.
2. Докато натискате монтажните валове вляво и вдясно внимателно навън, издърпайте смукателната решетка.

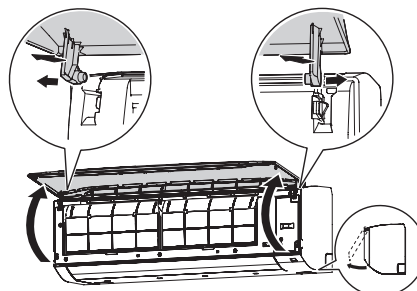

■ Почистване на смукателната решетка

1. Внимателно измийте смукателната решетка с вода или я избършете с кърпа, навлажнена с вода.
2. Избършете смукателната решетка със суха и мека кърпа.

■ Слагане на смукателната решетка

1. Дръжте решетката в хоризонтално положение и поставете лявата и дясната монтажни оси във втулките на горния край на панела. Вкарвайте втулките докато се чуе щракване, за да се закрепят както трябва.
2. Затворете смукателната решетка.

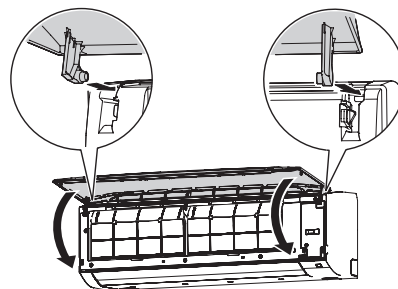

3. Натиснете 4 точки на смукателната решетка, за да я затворите изцяло.

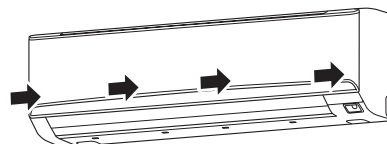

Почистване на въздушния филтър

1. Отворете смукателната решетка, докато щракне.

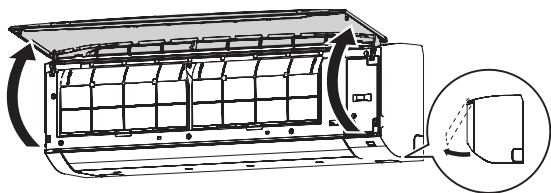

2. Махнете въздушни филтри.

Избутайте нагоре дръжката на въздушните филтри, извадете двете долни кукички и издърпайте.

Дръжка на въздушен филтър

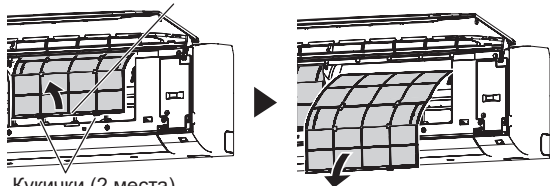

Кукички (2 места)

3. Отстранете праха по един от следните начини.

- Почистване с прахосмукачка.
- Измиване със слаб почистващ препарат и топла вода. След измиването изсушете изцяло въздушните филтри на сянка.

4. Върнете въздушните филтри на мястото им.

Поставете страните на въздушния филтър успоредно на панела и натиснете докато влезе изцяло. Уверете се, че двете долни кукички са върнати на местата си в отворите във вътрешния модул.

5. Затворете смукателната решетка.

Натиснете 4 точки на смукателната решетка, за да я затворите изцяло.

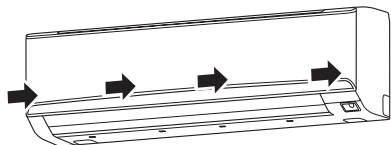

БЕЛЕЖКА: Ако се натрупа мръсотия във въздушния филтър, това ще намали въздушния поток, ще снижи ефективността на работата и ще увеличи шума.

Смяна на филтрите за почистване на въздуха

ЗАБЕЛЕЖКИ:

- За информация относно колко често да се сменят филтрите за почистване на въздуха, вижте [“Честота на поддръжка на компонентите”] в “ПОЧИСТВАНЕ И ГРИЖА”.
- Използвайте филтър за почистване на въздуха веднага щом отворите опаковката. Ефектът на почистване на въздуха отслабва, когато филтрите са оставени в отворена опаковка.

1. Отстранете въздушните филтри от корпуса на вътрешния модул. Вижте стъпки 1 и 2 от “Почистване на въздушния филтър”.
2. Отстранете държача на пречиствателните въздушни филтри и на филтъра за почистване на въздуха. Отстранете куките на държача на филтъра за почистване на въздуха от ключалките на въздушния филтър.

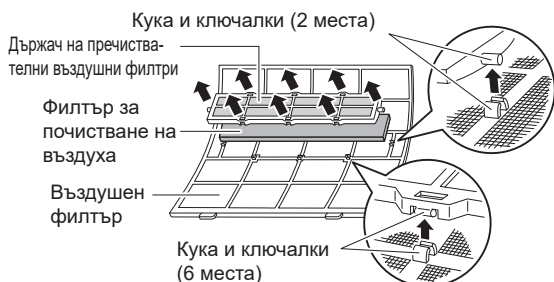

3. Поставете нов или почистен филтър за почистване на въздуха върху въздушния филтър.
4. Закрепете ключалките на въздушния филтър с куките на държача на филтъра за почистване на въздуха.

БЕЛЕЖКА:

- Уверете се, че филтърът за почистване на въздуха е в държача на филтъра за почистване на въздуха.
5. Прикрепете въздушния филтър към корпуса на вътрешното тяло и затворете смукателната решетка. Вижте стъпки 4 ~ 5 от “Почистване на въздушния филтър”.

Почистване на йонно-дезодориращ филтър

ЗАБЕЛЕЖКИ:

- Не мийте филтъра Apple-catechin (бял).
- За начина на сваляне/поставяне на филтъра за дезодориране с йони вижте “Смяна на филтрите за почистване на въздуха”.

1. Измийте го с вода или хладка вода. При силно замърсяване използвайте неутрален перилен препарат с разредител. Не разгъвайте и не търкайте, в противен случай дезодориращият ефект може да отслабне.
2. Промийте йонно-дезодориращия филтър под течаща вода.
3. Изсушете йонно-дезодориращия филтър на сянка.

Махане и слагане на смукателната решетка

■ Махане на смукателната решетка

1. Отворете смукателната решетка, докато щракне.
2. Махане на смукателната решетка

Докато натискате монтажните валове вляво и вдясно внимателно навън, издърпайте смукателната решетка.

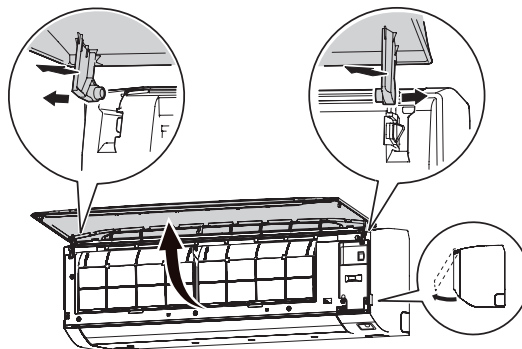

Смяна на йонно-дезодориращ филтър

1. Махнете въздушни филтри. Вижте стъпки 1 ~ 2 от “Почистване на въздушния филтър”.
2. Отстранете йонно-дезодориращия филтър от държача за филтри за почистване на въздуха.
3. Поставете новия йонно-дезодориращ филтър.

Когато не се използва продължително време

Когато преустановявате използването на климатика след използване на режим “Охлаждане” или “Изсушаване”, изпълнете режим “Вентилатор” за половин ден, за да изсушите напълно вътрешните части. Влагата, останала във вътрешното тяло, може да причини мухъл.

Допълнителна проверка

След дълъг период на употреба натрупаният във вътрешността на вътрешния модул прах може да намали ефективността на климатика дори ако сте поддържали уреда както трябва. В такъв случай се препоръчва проверката на изделието.

За повече информация се консултирайте с оторизиран сервизен персонал.

Рестартиране на индикатора на филтъра (специална настройка)

Тази функция може да се използва, ако е настроена правилно при монтажа. Посъветвайте се с оторизиран сервизен персонал, за да използвате тази функция. ☞ Почистете въздушния филтър, когато индикаторната лампа показва следното:

Индикаторна лампа	Схема на примигване
	Примигва 3 пъти на интервали от 21 секунди

След почистването нулирайте индикатора на филтъра, като натиснете намиращ се върху вътрешния модул, в продължение на 2 секунди или по-малко.

11. ОБЩА ИНФОРМАЦИЯ

■ Отоплителни характеристики

Този климатик работи на принцип топлинна помпа, като абсорбира топлината от външния въздух и я пренася към вътрешния модул. В резултат, експлоатационните характеристики се намаляват със спад на температурата на външния въздух.

Ако имате усещането, че отоплението е недостатъчно, препоръчваме да използвате климатика, заедно с друг тип отоплителен уред.

■ Автоматично размразяване

Когато външната температура е много ниска при висока влажност на въздуха, може да се образува скреж по външния модул при работа в режим отопление и това да влоши експлоатационните характеристики на изделието.

За защита от образуване на скреж този климатик е снабден с автоматична функция за размразяване, контролирана от микрокомпютър.

Ако се образува скреж, климатикът ще спре временно, а веригата за размразяване ще сработи за кратко (максимално 15 минути).

Индикаторът [I], намиращ се на вътрешния модул, ще примигва по време на функцията.

Ако по външното тяло се образува скреж след работа в режим Отопление, външния модул ще спре автоматично след няколко минути работа. След това започва автоматичното размразяване.

■ Функция Автоматично рестартиране

В случай на прекъсване на захранването, например при спиране на тока, климатикът веднага спира. Когато захранването се възобнови, климатикът се рестартира автоматично и работи в предишния режим.

Ако захранването прекъсне при настроен таймер, обратното броене на таймера ще се занули.

След възстановяване на захранването индикаторът [☺] на вътрешния модул ще примигва, за да покаже, че има грешка в таймера. В такъв случай нулирайте настройките на часовника и таймера.

■ Неизправности, причинени от други електрически уреди

Използването на други електрически уреди като електрическа самобръсначка или използването на радиопредавател може да причини неизправност в климатика.

Ако възникне такава неизправност, изключете прекъсвача. След това го включете отново и започнете работа с помощта на дистанционното управление.

■ Диапазон на температура и влажност на въздуха при вътрешния модул

Допустимите диапазони на температура и влажност на въздуха са следните:

Стайна температура	Охлаждане/ Изсушаване	[°C]	18 - 32	
	Отопление	[°C]	16 - 30	
Влажност на въздуха в помещението			[%]	80 или по-малко (*1)

*1: Ако климатикът работи без прекъсване в продължение на много часове, е възможно да се появи конденз на повърхността му и да капе.

- Ако устройството бъде използвано при условия извън допустимия диапазон на температурата, работата на климатика може да спре поради включване на автоматичната защитна верига.
- В зависимост от условията за работа е възможно топлообменникът да замръзне, което може да доведе до изтичане на вода или друга неизправност (в режими Охлаждане или Изсушаване).

■ Друга информация

- Не използвайте климатика за каквато и да е друга цел освен охлаждане/изсушаване на помещения, отопляване на помещения или вентилация.
- За допустимите диапазони на температурата и влажността за външното тяло вижте ръководството за техническите характеристики на външното тяло или продуктивния фиш.

12. ОПЦИОНАЛНИ ЧАСТИ

12.1. Дистанционно управление с кабел

Допълнителното дистанционно управление с кабел може да бъде използвано.

Можете да използвате безжичното и дистанционното управление с кабел едновременно.

Но някои от функциите на безжичното дистанционно управление са ограничени. Ако зададете ограничените функции, ще се чуе звуков сигнал и индикаторите [I], [☺], [☹] и [📶] на вътрешния модул ще премигнат.

<Ограничени функции на безжичното дистанционно управление

Когато се използва заедно с дистанционното управление с кабел (тип 2 с кабел)

- Действие на седмичен таймер
- Режим Мощен
- Работа в режим за ниско ниво на шум на външния модул
- Работа в режим 10 °C Отопление

Може да използвате дистанционно управление с кабел и управление чрез безжична LAN мрежа (по избор).

Но някои операции от мобилното приложение са ограничени.

Групов контрол

Едно дистанционно управление може да управлява до 16 климатика. Всички те ще работят при едни и същи настройки.

ЗАБЕЛЕЖКИ:

- Уверете се, че сте деактивирали енергоспестяващия режим (сензор за присъствие) на безжичното дистанционно управление, когато използвате груповия контрол. В противен случай няма да можете да управлявате климатика от безжичното дистанционно управление.
- Не можете да използвате заедно групов контрол и безжично управление чрез LAN мрежа.

12.2. Управление чрез безжична LAN мрежа

За да използвате безжичното управление чрез LAN мрежа, са необходими WLAN адаптер и мобилно приложение.

За да разберете как да работите с мобилното приложение, вижте наръчника за експлоатация на мобилното приложение. Запишете SSID и PIN кода в следната таблица.

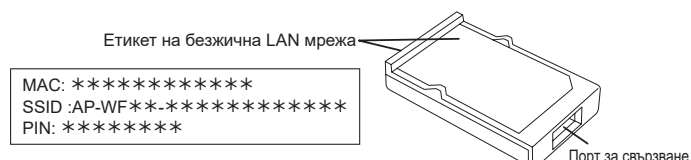

Информация за WLAN адаптер

Идентификатор SSID	
PIN	

Google Play е регистрирана търговска марка на Google LLC. App Store е търговска марка на Apple Inc., регистрирана в САЩ и други държави.

Настройка за използване на управление чрез безжична LAN мрежа

Стъпка 1. Инсталиране на софтуер за приложения

- Отворете "Google Play" или "App Store" в зависимост от вида на вашия смартфон или таблет.
- Потърсете "FGLair".
- Инсталирайте софтуера за приложения (мобилно приложение), като следвате инструкциите на екрана си.

БЕЛЕЖКА: Ако не можете да откриете приложния софтуер (мобилно приложение), то в момента не е налично за Вашия регион.

Стъпка 2. Регистрация на потребител

- Отворете инсталираното мобилно приложение.
- Регистрирайте потребителя (чрез смартфон или таблет), като следвате инструкциите в раздела за създаване на акаунт на мобилното приложение.

Стъпка 3. Монтиране на WLAN адаптер

⚠ ВНИМАНИЕ

- ❗ Уверете се, че сте изключили захранването на климатика, когато инсталирате или махате този продукт, за да избегнете риска от токов удар.
- ⊘ Не поставяйте пръсти, клечки и др. в свързващия корпус на този продукт, нито пък в свързващия слот на вътрешния модул. В противен случай може да настъпи токов удар или повреда на продукта.
- За да се избегнат евентуални наранявания, не стойте на нестабилна платформа, когато монтирате или махате този продукт.

1. Не забравяйте да изключите климатика и да разкачите изцяло електрозахранването.
2. Отворете смукателната решетка.

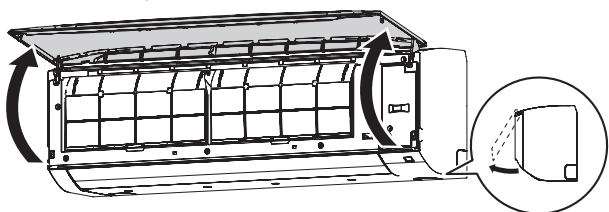

3. Отворете капака на WLAN адаптера, докато щракне.

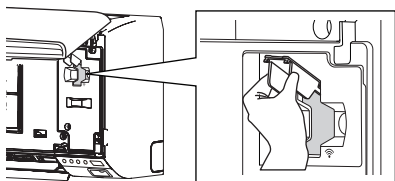

4. Вкарайте WLAN адаптера в слота за свързване на вътрешния модул в посоката, посочена на фигурата.

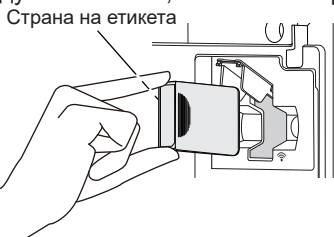

5. Затворете капака на WLAN адаптера и смукателната решетка.

Стъпка 4. Регистриране на климатика (сдвояване на WLAN адаптер)

ЗАБЕЛЕЖКИ:

- Преди стартиране на тази настройка свържете повторно електрозахранването на климатика и изчакайте 60 секунди или повече.
- Уверете се, че смартфонът или таблетът е свързан с точката за достъп, към която свързвате климатика. Настройването няма да работи, ако той не е свързан към същата точка за достъп.
- За да контролирате 2 или повече климатика с един и същ смартфон или таблет, извършете повторно настройването на избрания режим.

☞ Регистрирайте климатик, като следвате инструкцията в мобилното приложение.

Този наръчник за експлоатация описва единствено процедурата за настройка на дистанционното управление.

Когато регистрацията завърши, ще се включи индикаторът [], намиращ се на вътрешния модул.

За справка

<Режим за ръчна връзка>

Процедура за настройка на дистанционното управление

БЕЛЕЖКА: Ако не натискате никакви бутони на дистанционното управление за 60 секунди, дисплеят му ще се върне в първоначалния си вид.

1. Натиснете , докато се покаже само часовникът на дисплея на дистанционното управление.
2. Натиснете и задръжте на дистанционното управление за повече от 5 секунди.

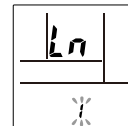

ще бъде показан на дисплея на дистанционното управление.

3. Натиснете .

4. Изберете чрез на дистанционното управление.

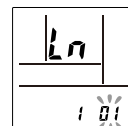

5. Натиснете .

Вътрешният модул влиза в режим "Ръчна връзка" и индикаторът [] на вътрешния модул ще мига.

БЕЛЕЖКА: Ако регистрацията не приключи за няколко минути, режим "Ръчна връзка" се отменя и индикаторът [] се изключва.

В този случай повторете настройката на дистанционното управление.

<Лесна връзка>

Процедура за настройка на дистанционното управление:

БЕЛЕЖКА: Ако не натискате никакви бутони на дистанционното управление за 60 секунди, дисплеят му ще се върне в първоначалния си вид.

1. Натиснете , докато се покаже само часовникът на дисплея на дистанционното управление.
2. Натиснете и задръжте на дистанционното управление за повече от 5 секунди.

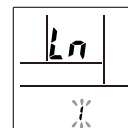

ще бъде показан на дисплея на дистанционното управление.

3. Натиснете .

4. Изберете чрез на дистанционното управление.

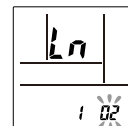

5. Натиснете .

Вътрешният модул влиза в режим "Лесна връзка" и индикаторът [] на вътрешния модул ще мига (вкл./изкл. = 1 сек/1 сек).

Когато адаптерът за безжична WLAN мрежа намери безжична WLAN точка за достъп с възможност за свързване, мигането ще забави скоростта си (вкл./изкл. = 2 сек/0,5 сек).

БЕЛЕЖКА: Ако връзката с WLAN точката за достъп не се осъществи до няколко минути, режимът "Лесна връзка" се отменя и изключва.

В този случай повторете настройката на дистанционното управление.

Временно деактивиране на безжична LAN мрежа

БЕЛЕЖКА: Ако не натискате никакви бутони на дистанционното управление за 60 секунди, дисплеят му ще се върне в първоначалния си вид.

1. Натиснете , докато се покаже само часовникът на дисплея на дистанционното управление.
2. Натиснете и задръжте на дистанционното управление за повече от 5 секунди.

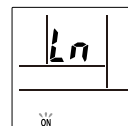

ще бъде показан на дисплея на дистанционното управление.

3. Изберете **OFF** чрез на дистанционното управление. *

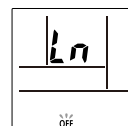

4. Натиснете .

Ще се изключи индикаторът [], намиращ се на вътрешния модул.

* Ако искате да активирате безжичната LAN мрежа отново, изберете **ON** в стъпка 2.

Инициализиране (нулиране)

Инициализирайте (нулирайте) този продукт в следните ситуации:





- Смяна на точката за достъп
- Изхвърляне на продукта
- Прехвърляне на продукта към трета страна

Отмяна на регистрацията на климатика



Отменете регистрацията на климатика чрез мобилното приложение. (Вижте наръчника за експлоатация на мобилното приложение за повече информация.)

Инициализация на WLAN адаптера

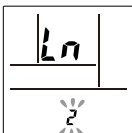
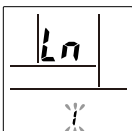

БЕЛЕЖКА: Ако не натискате никакви бутони на дистанционното управление за 60 секунди, дисплеят му ще се върне в първоначалния си вид.

1. Натиснете , докато се покаже само часовникът на дисплея на дистанционното управление.
2. Натиснете и задръжте  на дистанционното управление за повече от 5 секунди.
 ще бъде показан на дисплея на дистанционното управление.
3. Изберете  чрез  на дистанционното управление.

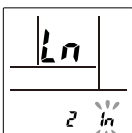

4. Натиснете .
Ще започне да мига  на дисплея на дистанционното управление.



5. Натиснете .
Ще се изключи индикаторът , намиращ се на вътрешния модул, след бързо премигане.

За продължаване на използване

Ако Вие или трето лице желаете да продължите да използвате продукта, следвайте процедурите в "Регистриране на климатика (сдвояване на WLAN адаптер)", за да го свържете с друга точка за достъп.

БЕЛЕЖКА: Настройката на безжичната LAN мрежа не е възможна, ако предишният собственик не е отменил регистрацията или не е инициализирал този продукт. В такъв случай се свържете с вашия оторизиран сервизен персонал.

Актуализация на фърмуера

ВНИМАНИЕ

Не изваждайте щепсела от контакта и не изключвайте главния прекъсвач по време на актуализацията на вътрешния модул или WLAN адаптера. Това може да доведе до неизправност.

За WLAN адаптер

Фърмуерът на WLAN адаптера се актуализира автоматично.

По време на актуализацията, не можете да пускате климатика от мобилното приложение. Ще отнеме до 5 минути.

За вътрешния модул

Фърмуерът на вътрешния модул се актуализира автоматично. Можете да зададете график за актуализиране или за актуализация ръчно от приложението. Вижте наръчника за експлоатация на мобилното приложение за повече информация.

По време на актуализацията, индикаторните лампи мигат и климатикът спира работа. (Вижте "Състояние на индикаторните лампи".) Ще отнеме до 30 минути.

13. ОТСТРАНЯВАНЕ НА ПРОБЛЕМИ

ПРЕДУПРЕЖДЕНИЕ

-  В следните случаи, незабавно спрете работата на климатика и разкачете всички електрозахранвания като изключите електрическия прекъсвач или разкачете захранващия щепсел. След това се консултирайте със своя дилър или оторизиран сервизен персонал. Докато модулът е свързан към електрозахранването, той не е изолиран, дори ако е изключен.
- Модулът мирише на изгоряло или изпуска дим
 - Теч на вода от модула

Изобщо не работи.

- Имало ли е прекъсване на захранването с ток?
В този случай устройството се рестартира автоматично след като бъде възобновено електрозахранването. (Вижте [страница 11](#).)
- Изключен ли е електрическият прекъсвач?
⇒ Включете електрическия прекъсвач.
- Има ли изгорял бушон или е бил задействан електрическият прекъсвач?
⇒ Заменете бушона или рестартирайте прекъсвача.
- Работи ли таймерът?
⇒ За да проверите или да изключите настройката на таймера, вижте [страница 6](#).

Слабо охлаждане или отопление

- Дали устройството работи при условия извън позволения диапазон на температурата?
В такъв случай е възможно климатикът да спре да работи поради включване на автоматичната защитна верига.
- Мръсен ли е въздушният филтър?
⇒ Почистете въздушния филтър. (Вижте [страница 10](#))
- Блокирана ли е смукателната решетка или изходният отвор на вътрешния модул?
⇒ Отстранете блокиращите елементи.
- Правилно ли е зададена стайната температура?
⇒ За да промените зададената температура, вижте [страница 5](#).
- Има ли врата или прозорец, които са оставени отворени?
⇒ Ако да, затворете ги.
- Зададена ли е скорост на вентилатора Тиха?
⇒ За да промените скоростта на вентилатора, вижте [страница 5](#).
- Зададена ли е работата в режим за ниско ниво на шум на външния модул?
⇒ За да спрете работата в режима за ниско ниво на шум на външния модул, вижте [страница 8](#).
- <V режим Охлаждане> В стаята влиза ли пряка или силна слънчева светлина?
⇒ Спуснете завесите.
- <V режим Охлаждане> Има ли други отоплителни уреди или работещи компютри или в помещението има твърде много хора?
⇒ Изключете отоплителните уреди или компютрите или задайте по-ниска температура. (Вижте [страница 5](#).)

Въздушният поток е слаб или спира.

- Зададена ли е скорост на вентилатора Тиха?
⇒ За да промените скоростта на вентилатора, вижте [страница 5](#).
- Включено ли е Контролиране на вентилатора за спестяване на енергия? В такъв случай вътрешният модул може да спира временно по време на режим Охлаждане.
⇒ За да изключите контролирането на Вентилатора за спестяване на енергия, вижте [страница 8](#).
- <V режим Отопление> Току-що ли бе включен режимът?
В такъв случай вентилаторът се върти много бавно известно време, за да затопли вътрешните части на устройството.
- <V режим Отопление> Стайната температура по-висока ли е от зададената температура?
В такъв случай външният модул спира, а вентилаторът на вътрешния модул се върти при много ниска скорост.
- <V режим Отопление> Примигва ли индикаторът ?
В такъв случай в момента се изпълнява Автоматично размразяване. Вътрешният модул спира за максимум 15 минути. (Вижте [страница 11](#).)
- <V режим Изсушаване> Вътрешният модул работи при ниска скорост на вентилатора, за да регулира влажността на въздуха в помещението и може да спира от време на време.
- <V режим Автоматично> По време на периода на наблюдение вентилаторът се върти много бавно.

Чува се шум.

- Това са случва по време на работа на климатика или веднага след спирането му?
В такъв случай е възможно да се чува шумът, породен от циркулирането на хладилния агент. Това е особено забележимо в продължение на 2-3 минути след започване на работа.
- Чувате ли леко скърцане по време на работата на климатика?
Това е резултат от моментното разширение и свиване на предния панел в резултат на температурните промени.
- <В режим Отопление> Чувате ли свистене?
Този звук е резултат от операцията Автоматично размразяване. (Вижте **страница 11.**)

Модулът изпуска миризма.

- Възможно е климатикът да абсорбира различни миризми - от мебели, текстил или цигарен дим. Тези миризми е възможно да бъдат изпускани по време на работата му.

От устройството се отделя лека мъгла или пара.

- <В режим Охлаждане или Изсушаване> Устройството може да изпусне лека мъгла, образувана в резултат на кондензация от рязкото охлаждане.
- <В режим Отопление> Примигва ли индикаторът [I], намиращ се на вътрешния модул?
В такъв случай е възможно външният модул да отделя пара поради Автоматичното размразяване. (Вижте **страница 11.**)

От външния модул изтича вода.

- <В режим Отопление> От външния модул може да изтича вода, която се образува при Автоматичното размразяване. (Вижте **страница 11.**)

Устройството работи по начин, различен от зададеното от дистанционното управление.

- Дали батериите в дистанционното управление не са изтощени?
⇒ Сменете батериите.
- Използвате ли групов контрол?
В такъв случай, ако икономичната програма (сензор за присъствие) на дистанционното управление е активиран, не можете да управлявате климатика без безжичен контролер на дистанционно управление.
⇒ Деактивирате на програмата за пестене на енергия. (Вижте **страница 7.**)

Работата се бави след рестартиране.

- Подаването на електричество е било внезапно възстановено?
В такъв случай компресорът няма да стартира за около 3 минути с оглед предотвратяване изгаряне на предпазителя.

Незабавно прекратете работа и изключете електрическия прекъсвач в следните случаи. После се консултирайте с оторизиран сервизен персонал.



- Проблемът не изчезва дори и след извършването на тези проверки или диагностики.
- Върху вътрешния модул мигат [I] и [⏰], а [📶] мига бързо.

БЕЛЕЖКА: За отстраняване на неизправности, свързани с управлението чрез безжичен WLAN адаптер, вижте ръководството за настройване на безжичен WLAN адаптер или мобилното приложение, инсталирано на вашия смартфон или таблет.

■ Състояние на индикаторните лампи



📶 : Инструкцията е във връзка с управлението чрез безжична LAN мрежа (по избор).

Схема на светене:  Мигане, — Всяко състояние (○ Изключено или ● Включено)

Състояние	Причини и решения	Вж. страница
 —  —  — 	Автоматично размразяване ⇒ Изчакайте до приключването на размразяването (максимум 15 минути).	11
 —  —  —  (3 пъти)	Индикатор на филтъра ⇒ Почистете въздушния филтър и рестартирайте знака на филтъра.	10
   —  (Бързо)	Показване на код за грешка ⇒ Консултирайте се с оторизиран сервизен персонал.	-
 —  —  — 	Грешка в настройката на таймера заради Автоматично рестартиране ⇒ Нулирайте настройките на часовника и таймера.	11
  —  — 	Пробно пускане (само за оторизиран персонал) ⇒ Натиснете  , за да спрете пробното пускане.	3
 —  —  —  (Бавно)	Точка за достъп не е включен в електрическата мрежа. ⇒ Проверете дали захранването на точката за достъп е включено.	-
 —  —  —  (Бавно)	Възможно е безжичният WLAN адаптер да не е правилно свързан с точката за достъп. ⇒ Разкачете електрозахранването на климатика (чрез прекъсвач или щепсел) и свържете повторно.	11
 —  —  —  (Бързо)	Софтуерът на WLAN адаптера се актуализира. По време на актуализацията не можете да пускате климатика от мобилното приложение. Управлявайте от дистанционното управление или изчакайте актуализацията да приключи (макс. 5 минути).	13
   —  (Бързо)	По време на регистрирането на климатика (сдвояване на WLAN адаптер)	12
   — 	Вътрешният модул се подготвя за актуализация на фърмуера. Не можете да работите без климатик. Изчакайте актуализацията да приключи (макс. 30 минути).	13
 —  —  — 	<Докато работата е спряна> Вътрешният модул е в процес на актуализация на фърмуера. Не можете да работите без климатик. Изчакайте актуализацията да приключи (макс. 30 минути).	13
 —  —  —  или  —  —  — 	Ограничена функция	11
 —  —  —  (Бавно)	<Докато работата е спряна> Актуализацията на фърмуера на вътрешния модул завърши. Настройките от безжичното дистанционно управление се инициализират. Управлявайте климатика от безжичното дистанционно управление, за да изпратите отново настройките.	13

Състояние	Причини и решения	Вж. страница
	<p><Докато работата е спряна></p> <p>Ако не можете да работите с климатика, възможно е възникване на неизправност на фърмуера на вътрешния модул.</p> <p>Консултирайте се с оторизиран сервизен персонал.</p>	-

■ Ръчно зададена Автоматична работа и Рестартиране на индикатора на филтъра

Можете да управлявате климатика чрез бутона   на вътрешния модул.

Статус	Време на натискане	Режим или операция
При работа	Повече от 3 секунди	Стоп
Спиране	2 секунди или по-малко	Нулиране на индикатора на филтъра
	Повече от 3 секунди и по-малко от 10 секунди	Автоматичен
	Повече от 10 секунди. (Само за обслужване.)(*1)	Принудително охлаждане

*1: За да спрете принудителното охлаждане, натиснете този бутон или  на дистанционното управление.